

## PHỤ LỤC 2

**HƯỚNG DẪN TRÌNH BÀY LUẬN VĂN THẠC SĨ / ĐỀ ÁN**

Các luận văn thạc sĩ là những báo cáo khoa học (BCKH). Việc soạn thảo và trình bày các BCKH này phải đảm bảo những yêu cầu cơ bản như sau:

1. **Bố cục:** BCKH gồm các nội dung và kết cấu của công trình khoa học cần được phân bố hợp lý qua các chương, mục,.. Số chương của BCKH tùy thuộc từng đề tài cụ thể, nhưng nói chung thường có mục lục trình bày như sau:

	Số trang
Trang phụ bì	
Lời cam đoan	
Mục lục	1
Danh mục các ký hiệu và chữ viết tắt	6
Danh mục các bảng	9
Danh mục các hình vẽ, đồ thị	12
MỞ ĐẦU	15
<b>Chương 1. TỔNG QUAN</b>	
1.1. ...	19
1.1.1. ...	22
1.1.2. ...	29
1.2. ...	
<b>Chương 2. ...</b>	
2.1. ...	41
2.1.1. ...	55
2.1.2. ...	63
2.2. ...	
...	
<b>Chương . KẾT LUẬN VÀ KHUYẾN NGHỊ</b>	
	125
<b>DANH MỤC CÔNG BỐ KHOA HỌC CỦA TÁC GIẢ</b>	120

Trong đó:

- *Phần mở đầu*: giới thiệu ngắn gọn về công trình nghiên cứu, lý do lựa chọn đề tài, mục đích, đối tượng, phạm vi nghiên cứu, ý nghĩa khoa học và thực tiễn của đề tài.
- *Tổng quan về vấn đề nghiên cứu*: phân tích, đánh giá các công trình nghiên cứu liên quan mật thiết đến đề tài BCKH đã được công bố ở trong và ngoài nước, chỉ ra những vấn đề còn tồn tại mà BCKH sẽ tập trung giải quyết, xác định mục tiêu của đề tài, nội dung và phương pháp nghiên cứu.
- *Nội dung, kết quả nghiên cứu*: gồm một hoặc nhiều chương, trình bày cơ sở lý thuyết, lý luận và giả thuyết khoa học. phương pháp nghiên cứu. kết quả nghiên cứu và bàn luận.
- *Kết luận và kiến nghị*: trình bày những phát hiện mới, những kết luận rút ra từ kết quả nghiên cứu. kiến nghị về những nghiên cứu tiếp theo.

**2. Hình thức trình bày**: BCKH phải được trình bày ngắn gọn, súc tích, rõ ràng, mạch lạc, không tẩy xoá, được đánh số trang liên tục từ 1 đến hết nội dung BCKH, đánh số các bảng, biểu, đồ thị, hình vẽ.

- Tác giả cần có lời cam đoan danh dự về công trình khoa học này là của chính mình.
- Bản BCKH khi đã bảo vệ thành công ở các hội đồng cấp Trường phải đóng bìa cứng, in chữ nhũ màu vàng với màu quy định để nộp lưu trữ. Trang phụ bìa của báo cáo trình bày theo mẫu được quy định ở bên dưới bản hướng dẫn này.
- Bản BCKH khi trình để bảo vệ tại các hội đồng chưa cần đóng bìa cứng, nhưng phải đúng theo các quy định ở mục x như bản nộp lưu trữ.

**3. Soạn thảo văn bản**: Mặt chữ nội dung của BCKH sử dụng Times New Roman cỡ 13, mặt chữ của phần chương, mục cùng loại có cỡ chữ 14 hoặc 15 của trình soạn thảo MS Word hoặc tương đương. mật độ chữ bình thường, không được nén hoặc giãn khoảng cách giữa các chữ. BCKH được in trên một mặt giấy trắng khổ A4 (210mm·297mm), khoảng cách dòng ở chế độ 1,5 dòng. lề phía trên 2,5cm. lề dưới 2,5cm. lề trái 3,5cm. lề phải 2cm. Số trang được đặt ở phần giữa, phía dưới mỗi trang giấy.

Phần Header có nội dung phần tên chương của BCKH, trình bày trong một dòng, mặt chữ Times New Roman cỡ chữ 11, in dóng lề trái, cách mép biên trên của tờ giấy 2,25cm. Nếu có Footnote ở cuối trang, thì trình bày với mặt chữ Times New Roman cỡ 11.

**4. Phương trình, bảng biểu, đồ thị, hình vẽ**: Việc đánh số phương trình, bảng biểu, đồ thị, hình vẽ, phải gắn với số chương. ví dụ: Hình 3.5 có nghĩa là hình thứ 5 trong Chương 3. Các đồ thị, bảng biểu có nguồn gốc từ nơi khác phải trích dẫn đầy đủ. Nguồn được trích dẫn phải liệt kê chính xác trong danh mục tài liệu tham khảo. Đầu đề của bảng biểu ghi phía trên bảng,

đầu đề của hình vẽ ghi phía dưới hình. Cần đặt vị trí các hình, đồ thị, bảng biểu gắn với phần nội dung BCKH đã đề cập tới chúng.

- Bảng biểu phải có tiêu đề, có mặt chữ Times New Roman cỡ chữ 12, theo định dạng:

**Bảng 3.2.** Tiêu đề của mỗi bảng luôn đặt ở phần trên bảng

Lớp p	Đặc trưng	Tần suất
1	Đặc trưng lớp A	12,56%
2	Đặc trưng lớp B	23,07%
3	Đặc trưng lớp C	62,14%
Tổng cộng:		97,77%

*Chú thích:* Nguồn số liệu được trích dẫn từ [23].

- Phương trình, công thức soạn bằng các phần mềm, chẳng hạn MS Equation, định dạng như ở thí dụ sau, trong đó (3.5) là công thức thứ 5 trong chương 3 của BCKH:

$$I(X; Y) = \sum_{x,y} P(X, Y) \log_2 \left( \frac{P(X, Y)}{P(X) \times P(Y)} \right) \quad (3.5)$$

Việc trình bày phương trình, công thức có thể trên một hay nhiều dòng. Một khi có ký hiệu xuất hiện lần đầu tiên thì phải giải thích và nêu đơn vị tính kê ngay nơi phương trình, công thức xuất hiện ký hiệu đó. Nếu cần thiết, danh mục của các ký hiệu, chữ viết tắt và nghĩa của chúng cần được liệt kê và để ở phần đầu của BCKH.

Mọi phương trình, công thức phải được đánh số và để trong ngoặc đơn đặt bên phía lẻ phải như trình bày trên đây. Một nhóm các phương trình xuất hiện trong một hệ cần được đánh chỉ số cho nhóm và từng phương trình của nhóm, thí dụ nhóm phương trình (3.1) có thể có các phương trình được đánh số là (3.1.1), (3.1.2), (3.1.3),..

- Hình vẽ, đồ thị có tiêu đề bên dưới hình, mặt chữ Times New Roman cỡ 12, như sau:

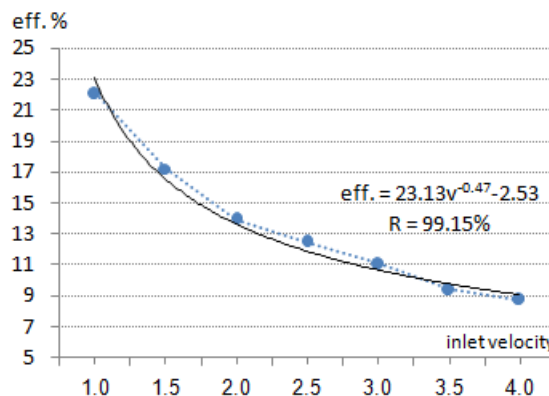

**Hình 4.5.** Tương quan giữa hiệu suất truyền nhiệt  $eff.$  và vận tốc inlet  $m/s$ 

Nguồn: *Kết quả tính toán truyền nhiệt trong dòng vi lưu chất theo [29]*

Hình được soạn, vẽ với nét rõ ràng, không bị nhòe nét, chữ trong hình nên giống chữ trong văn bản BCKH. Nếu hình, bảng rộng quá khổ giấy 210mm, cần trình bày theo khổ đứng 297mm của trang giấy, chiều rộng của trang giấy phù hợp với chiều rộng của bảng. Lưu ý cách gấp trang giấy này như minh họa ở hình bên dưới để số và đầu đề của hình, bảng có thể nhìn thấy khi không trải rộng giấy.

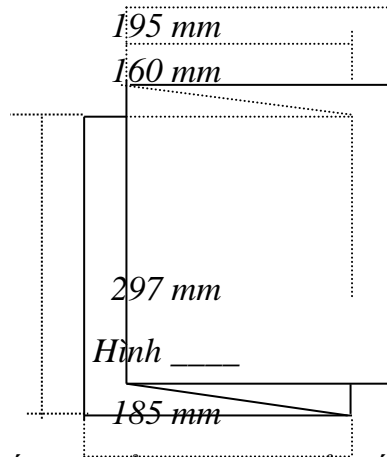

Cách gấp trang giấy có khổ rộng hơn khổ giấy của BCKH

Lưu ý, bốn phía lề bao quanh phần văn bản và bảng biểu vẫn theo quy định tại khoản 3 trên đây. Với những trang giấy dành cho bản vẽ, bản đồ,.. có chiều đứng hơn 297mm thì có thể đặt vào một phong bì cứng dính bên trong của bìa sau BCKH.

**5. Tiêu mục:** Các tiêu mục được trình bày và đánh số thành nhóm chữ số, nhiều nhất là 4 chữ số với số, thí dụ 3.2.4.5 chỉ định tiêu mục 5, nhóm tiêu mục 4, mục 2, chương 3. Mỗi nhóm tiêu mục phải có ít nhất hai tiêu mục.

**6. Viết tắt:** Những từ, cụm từ hoặc thuật ngữ được sử dụng nhiều lần trong báo cáo có thể viết tắt. Không viết tắt những cụm từ quá dài, những mệnh đề. Nếu phải viết tắt các thuật ngữ, những từ, tên các cơ quan, tổ chức,... thì cần viết tắt sau lần viết thứ nhất kèm theo chữ viết tắt trong ngoặc đơn. Nếu BCKH có nhiều chữ viết tắt thì phải có bảng danh mục các chữ viết tắt (xếp theo thứ tự bảng chữ cái) ở các trang đầu BCKH. Viết tắt các thuật ngữ và cụm từ nước ngoài phải theo đúng quy định quốc tế.

**7. Trích dẫn:** Khi muốn trích dẫn một đoạn ít hơn hai câu hoặc bốn dòng trong BCKH thì có thể sử dụng dấu ngoặc kép để mở đầu và kết thúc phần trích dẫn. Nếu cần trích dẫn dài hơn thì phải tách phần này thành một đoạn riêng khỏi phần nội dung đang trình bày, lề trái lùi vào thêm 2cm. Mở đầu và kết thúc đoạn trích này không phải sử dụng dấu ngoặc kép.

Không nên trích dẫn những kiến thức phổ biến mà mọi người đều biết vì chỉ làm nặng nề phần trình bày của BCKH. Nếu không tiếp cận được tài liệu gốc mà phải trích dẫn tài liệu cần thiết thông qua tài liệu trung gian thì phải nêu rõ cách trích dẫn này, tài liệu gốc đó không được phép liệt kê trong danh mục tài liệu tham khảo của BCKH.

Việc chú dẫn nguồn tài liệu của phần trích dẫn phải theo số thứ tự của tài liệu ở danh mục Tài liệu tham khảo và được đặt trong ngoặc vuông, khi cần có cả số trang, thí dụ [16, tr 21-35]. Đối với phần được trích dẫn từ nhiều tài liệu khác nhau, số của các tài liệu đó được đặt trong cùng một ngoặc vuông, thứ tự tăng dần, thí dụ [5, 12, 34] hoặc [9-12] nếu trích dẫn liên tục các tài liệu từ [9] đến [12]. Tên tác giả, năm công bố tài liệu, tại trang số,... cũng có thể được trích dẫn, chẳng hạn [Nguyễn Sơn, 2006, tr.17-21]. Khi tác giả có nhiều tài liệu công bố trong cùng năm thì phải ghi kèm các chữ cái a, b, c,... sau năm xuất bản, thí dụ [Nguyễn Sơn, 2006a], [Nguyễn Sơn, 2006b],...

**8. Phụ lục:** Phụ lục BCKH gồm những nội dung cần bổ trợ, minh họa nội dung của BCKH. Phụ lục không được nhiều trang hơn nội dung của BCKH. Nếu dùng phiếu điều tra, xử lý kết quả điều tra,.. thì nguyên bản phiếu điều tra và kết quả tính toán, xử lý phải trình bày tóm tắt trong phụ lục của BCKH.

**9. Mẫu bìa BCKH:** dùng cho cả bìa cứng có in chữ nhũ vàng: khổ 210mm×297mm.

**ĐẠI HỌC QUỐC GIA TP HCM**  
**TRƯỜNG ĐẠI HỌC CÔNG NGHỆ THÔNG TIN**  
**∞★∞**

**Họ và tên tác giả luận văn**

**TÊN ĐỀ TÀI LUẬN VĂN**

**LUẬN VĂN THẠC SĨ THẠC SĨ**  
**NGÀNH .....**

**Mã số: .....**

**TP HỒ CHÍ MINH - NĂM**

Mẫu trang phụ bìa BCKH:

**ĐẠI HỌC QUỐC GIA TP HCM**  
**TRƯỜNG ĐẠI HỌC CÔNG NGHỆ THÔNG TIN**  
∞★∞



**Họ và tên tác giả luận văn**

**TÊN ĐỀ TÀI LUẬN VĂN**

**LUẬN VĂN THẠC SĨ**

**NGÀNH .....**

**Mã số: .....**

**NGƯỜI HƯỚNG DẪN KHOA HỌC:**

1.

2.

**TP HỒ CHÍ MINH - NĂM**

trên trang bìa 3 của TT BCKH. Mẫu các bìa, phụ bìa TT BCKH trình bày tương tự như trong bản BCKH.

**11. Tài liệu tham khảo:** được xếp theo nhóm ngôn ngữ với thứ tự tiếng: Việt, Anh, Pháp, Đức, Nga, Trung, Nhật. giữ nguyên văn tiếng nước ngoài, không phiên dịch. Những tài liệu trình bày với thứ tiếng có ít người biết có thể thêm phần dịch tiếng Việt kèm theo.

Danh mục tài liệu tham khảo được xếp theo thứ tự bảng chữ cái (alphabet) về họ hoặc tên tác giả theo thông lệ từng nước:

- Tác giả là người nước ngoài: xếp thứ tự bảng chữ cái đối với họ.
- Tác giả là người Việt Nam: xếp thứ tự bảng chữ cái theo tên, không đảo tên trước họ.
- Tài liệu không có tên tác giả: xếp thứ tự theo bảng chữ cái đối với từ đầu tiên của tên cơ quan đã ấn hành tài liệu, ví dụ: Viện Khoa học Việt nam xếp vào vần V, Trung tâm Chọn Giống Lúa vào T,..

Nếu tài liệu tham khảo là *bài báo* đăng ở tạp chí, *bài viết* trong kỷ yếu hay một cuốn sách thì ghi theo thứ tự và đầy đủ các mục sau đây:

- tên các tác giả (*có dấu phẩy ngăn cách giữa các tên tác giả*)
- (năm công bố), (*đặt trong ngoặc đơn, có dấu phẩy sau ngoặc đơn*)
- “tên bài báo”, (*trong ngoặc kép, không in nghiêng, dấu phẩy ngay sau đóng ngoặc kép*)
- *tên tạp chí* (*in nghiêng, cuối tên không có dấu phẩy*) hoặc *tên sách*, (*in nghiêng, dấu phẩy cuối tên*)
- *tập* (*không có dấu ngăn cách*)
- (số), (*đặt trong ngoặc đơn, dấu phẩy sau ngoặc đơn*)
- các số trang. (*gạch ngang giữa hai chữ số, và dấu chấm để kết thúc*)

(thí dụ: xem tài liệu ở mục 1 hoặc 11 trình bày dưới đây).

Nếu tài liệu tham khảo là *sách*, *BCKH*, *báo cáo* ghi đầy đủ các thông tin sau:

- tên các tác giả hoặc cơ quan ban hành (*có dấu phẩy ngăn cách giữa các tên*)
- (năm xuất bản), (*đặt trong ngoặc đơn, dấu phẩy sau ngoặc đơn*)
- *tên sách, BCKH hoặc báo cáo*, (*in nghiêng, dấu phẩy cuối tên*)
- nhà xuất bản, (*dấu phẩy cuối tên nhà xuất bản*)
- nơi xuất bản. (*có dấu chấm kết thúc mục tài liệu*)

(thí dụ: tài liệu ở mục 5, 15 trình bày dưới đây)

Nếu tài liệu tham khảo là trang web ghi đầy đủ các thông tin sau:

- tên trang web (*có dấu phẩy ngăn cách giữa các tên*)
- (tháng-năm xuất bản), (*đặt trong ngoặc đơn, dấu phẩy sau ngoặc đơn*)
- địa chỉ trang web (*không cần dấu chấm kết thúc*) (thí dụ: mục 16 PL trình bày dưới đây)



Khi nội dung tài liệu vượt quá một dòng, những dòng tiếp sau cần phải lùi vào 1cm so với dòng đầu tiên để làm rõ mục tài liệu tham khảo. Sau đây là thí dụ về cách trình bày trang tài liệu tham khảo:

## **TÀI LIỆU THAM KHẢO**

### **Tiếng Việt**

1. Trần Văn Anh, Nguyễn Phan Khôi (2011), "Giải thuật Di truyền trong Khám phá luật kết hợp", *Tạp chí Tin học* Tập IX (2), tr. 25-37.

...

5. Hoàng Vũ Long (2001), *Phân tích độ ổn định của kết cấu đập bê tông trong điều kiện có động đất ở Việt nam*, BCKH Tiến sĩ Cơ học, Trường Đại học Kỹ thuật Công nghệ, Đà Lạt.

...

### **Tiếng Anh**

11. Jeffrey Inman, Russell S. Winer, Rosellina F. (2009), "The Interplay among Category Characteristics, Customer Characteristics and Customer Activities on in-Store Decision Making", *Jour. of Marketing*, Vol.73 (2), pp.19-29.

15. Suhas V. Patankar (1998), *Numerical Heat Transfer and Fluid Flow*, McGraw-Hill Book Company, Washington, New York, USA.

16. National Center for Bio-technology (Oct. 2005), <http://www.ncbi.nlm.nih.gov>

